

## Скоба Unior авторемонтна за ябълковидни болтове, 2032/2

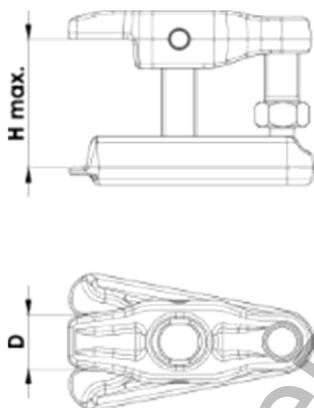

Материал: специална инструментална стомана капацитет на челюстите: 23 мм максимална височина: 53 мм  
за демонтаж на ябълковидни съединения на кормилната уредба и окачването  
Предимно се използва се за бърз и лесен демонтаж на съединения с диаметър от 18 до 22 мм. Скобата е напълно регулируема и пригодена за почти всички стандартни ябълковидни съединения.

Продукт: [Скоба Unior авторемонтна за ябълковидни болтове, 2032/2](#)

Категория: [Инструмент и за автомобила](#)

Бранд: [Unior](#)

Категория бранд: [Скоба Unior](#)